

N2 W5 A 1,6m

AS-BLB.D

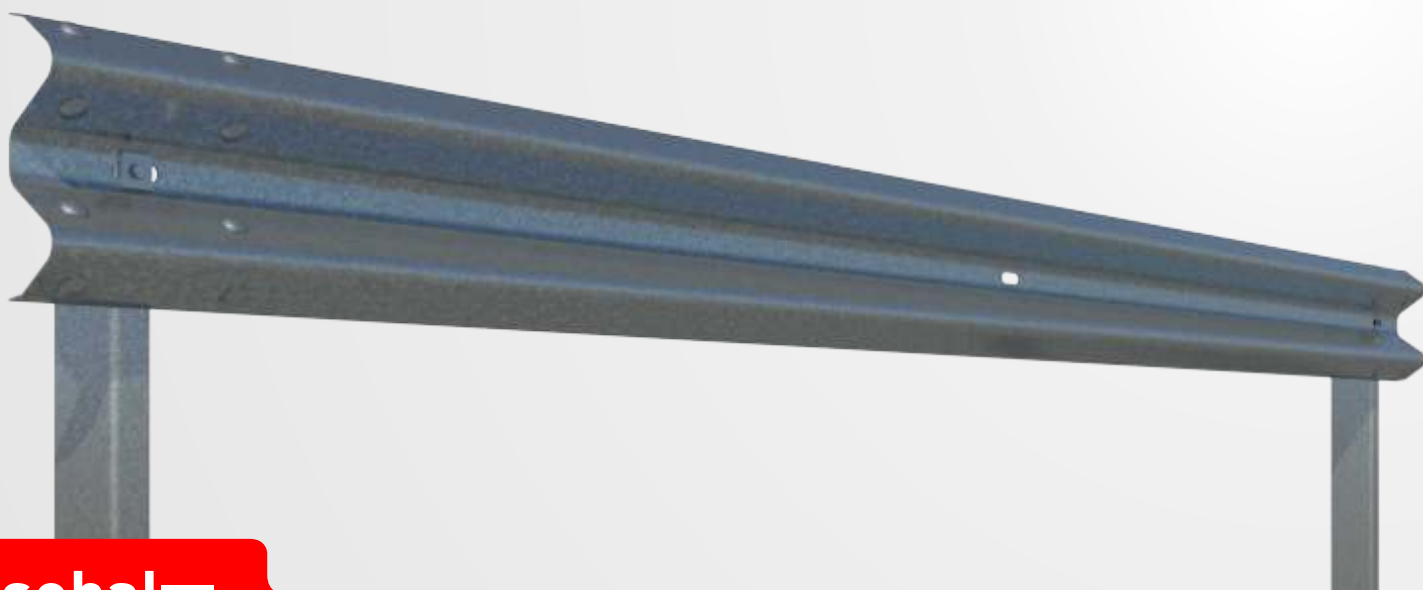

CE



**asebal**

Dispositif de retenue routier

### Definición

Glissière métallique simple pour accotement. Dispositif composé d'une glissière à double ondulation et de poteaux en « C » espacés de 4 mètres.

### Performances

Niveau de retenue	<b>N2</b>	Largeur de fonctionnement (W)	<b>W5</b>	Sévérité de choc	<b>A</b>	Déflexion dynamique (D)	<b>1,6m</b>
-------------------	-----------	-------------------------------	-----------	------------------	----------	-------------------------	-------------

### Profil

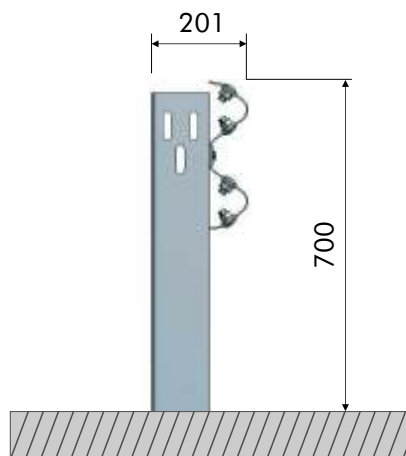

N2

W5

A

1,6m

AS-BLB.D



CE

**asebal**

Dispositif de retenue routier

### Composants pour sections de 4 m

Art.	Élément	Qté.
1	Glissière standard de 4 m	1
2	Poteau C-120 de 1 500 mm	1
3	Réflecteur	0,5
4	Boulon TR M16x30, avec écrou	8
5	Boulon TH M10x40	1
6	Écrou M10	2
7	Rondelle Ø17x35x4 mm	8
8	Rondelle carrée 40x40x5 mm	2

### Détails de la boulonnerie

