





AS-SM6.B (I4)  

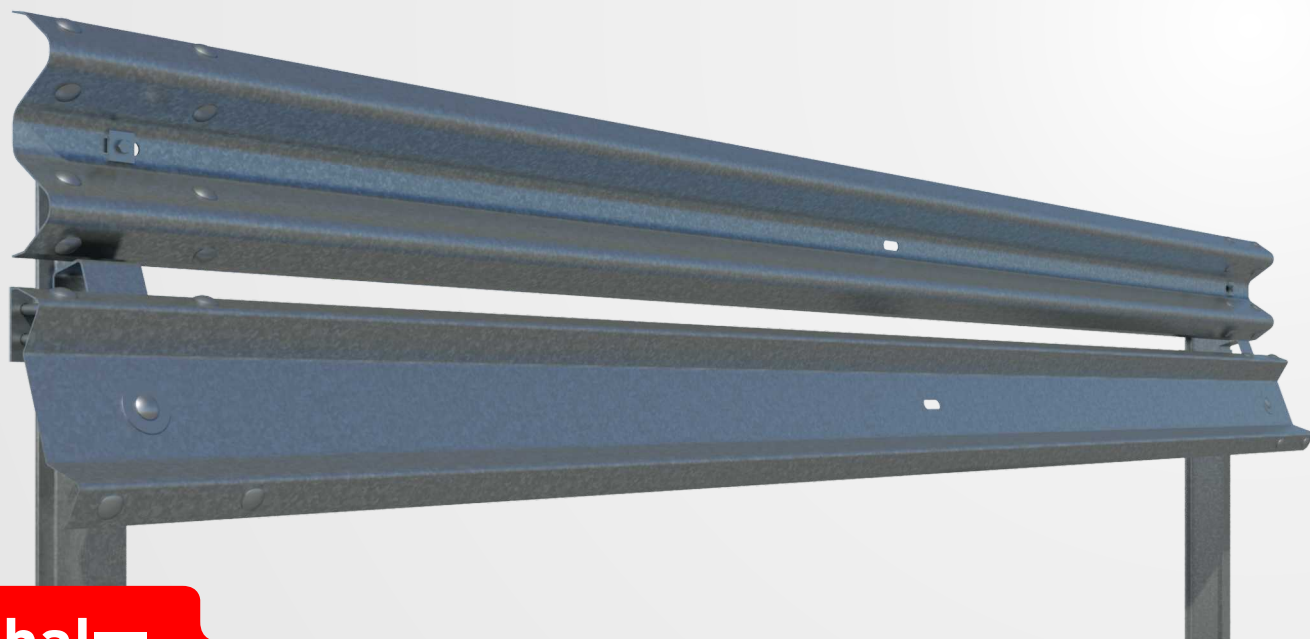

asebal 

Dispositif de retenue routier

Definition

Glissière métallique simple pour accotement avec dispositif de protection pour motocyclistes. Dispositif composé d'une glissière à double ondulation, d'une jupe de protection pour motocyclistes et de poteaux « IPN » espacés de 4 mètres..

Performances

Niveau de retenue	N2	Largeur de fonctionnement (W)	W5	Sévérité de choc	A	Déflexion dynamique (D)	1,3m
Niveau de sévérité	I						

Profil

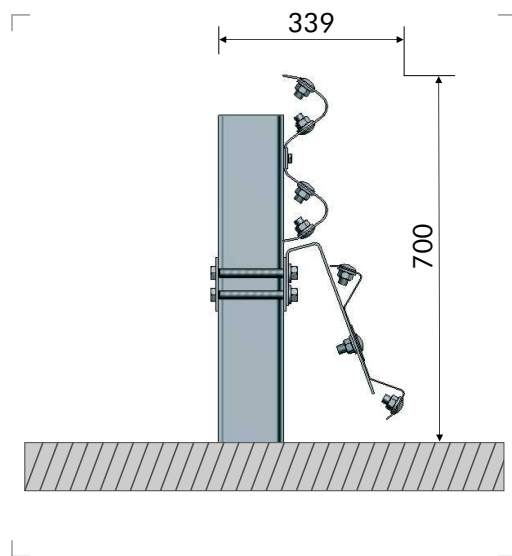

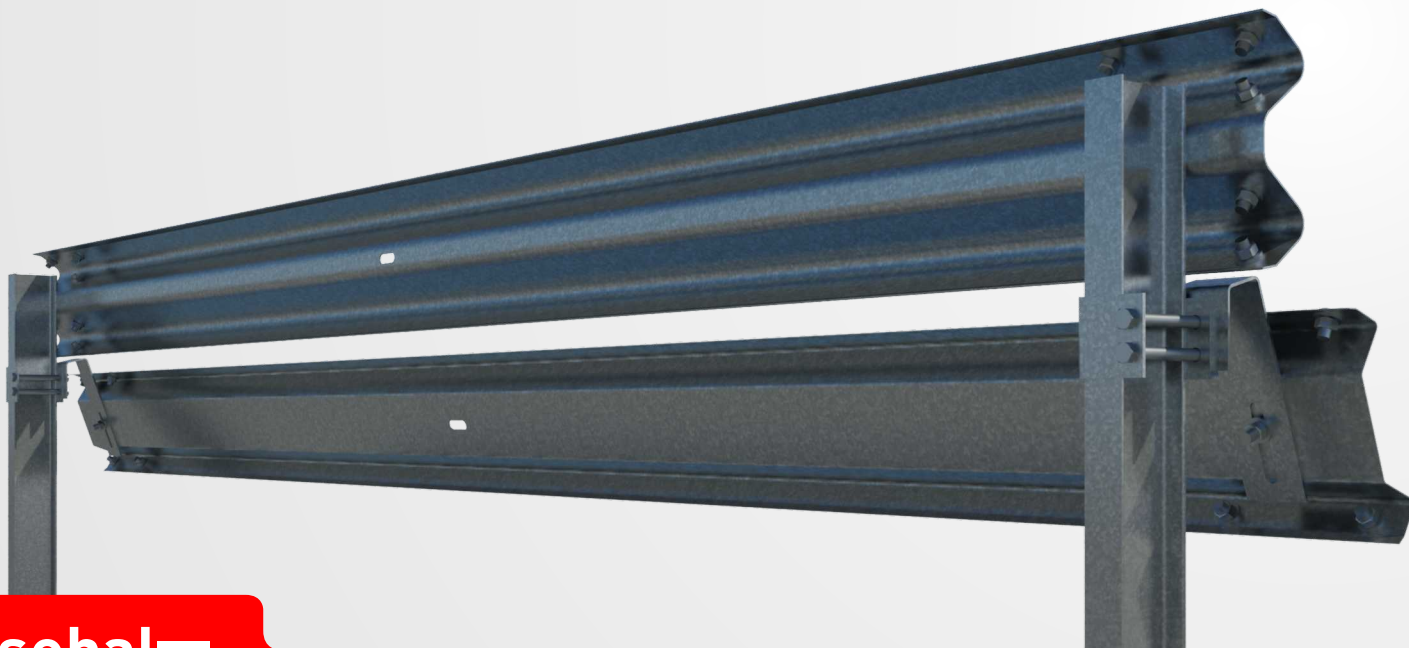

asebal

Dispositif de retenue routier

Composants pour sections de 4 m

Art.	Élément	Uté.
1	Glissière standard de 4 m	1
2	Poteau IPN-120 de 1 600 mm	1
3	Jupe de protection pour motocyclistes, de 4 m	1
4	Ancrage	1
5	Support en « U »	1
6	Boulon TR M16x30, avec écrou	12
7	Boulon TR M16x40, avec écrou	1
8	Boulon TH M16x150, avec écrou	2
9	Boulon TH M10x40	1
10	Rondelle Ø17x35x4 mm	15
11	Rondelle carrée 40x40x5 mm	1
12	Rondelle rectangulaire 40x20x5 mm	1
13	Rondelle Ø70, trou oblong 30x18, ép. = 2 mm	1
14	Réflexeur	0,5

Détails de la boulonnerie

