

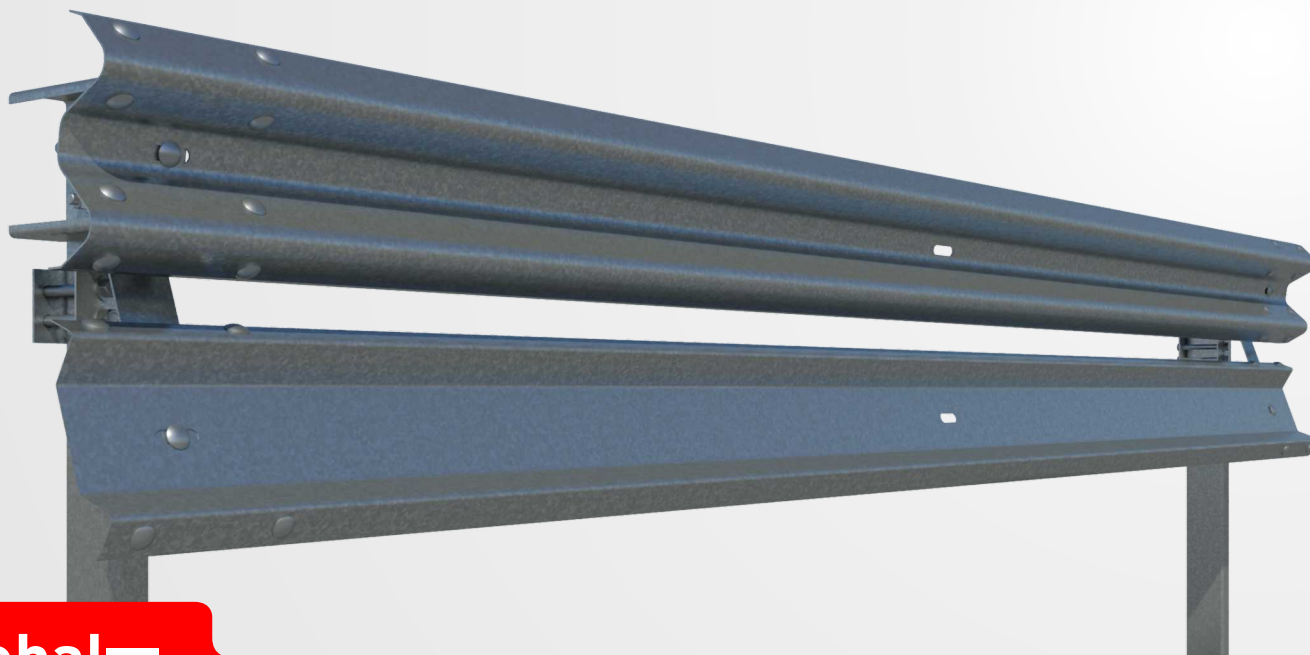

AS-SM6.B (C4)



CE



asebal

Dispositif de retenue routier

Definition

Glissière métallique simple pour accotement avec dispositif de protection pour motocyclistes. Dispositif composé d'une glissière à double ondulation, écarteur, jupe de protection pour motocyclistes et poteaux en « C » espacés de 4 mètres.

Performance

Niveau de retenue	N2	Largeur de fonctionnement (W)	W5	Sévérité de choc	A	Déflexion dynamique (D)	1,4m
Niveau de sévérité	I						

Profil

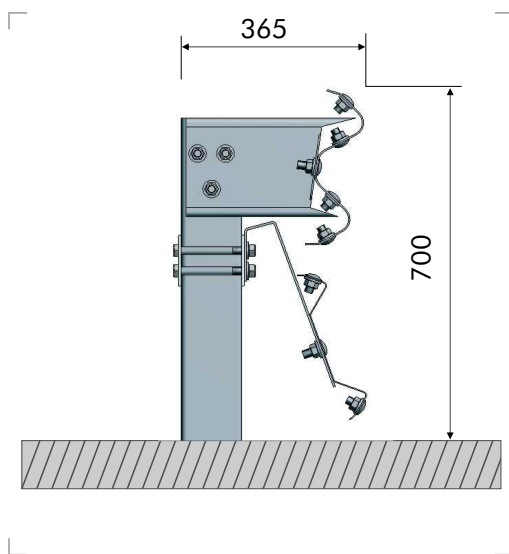

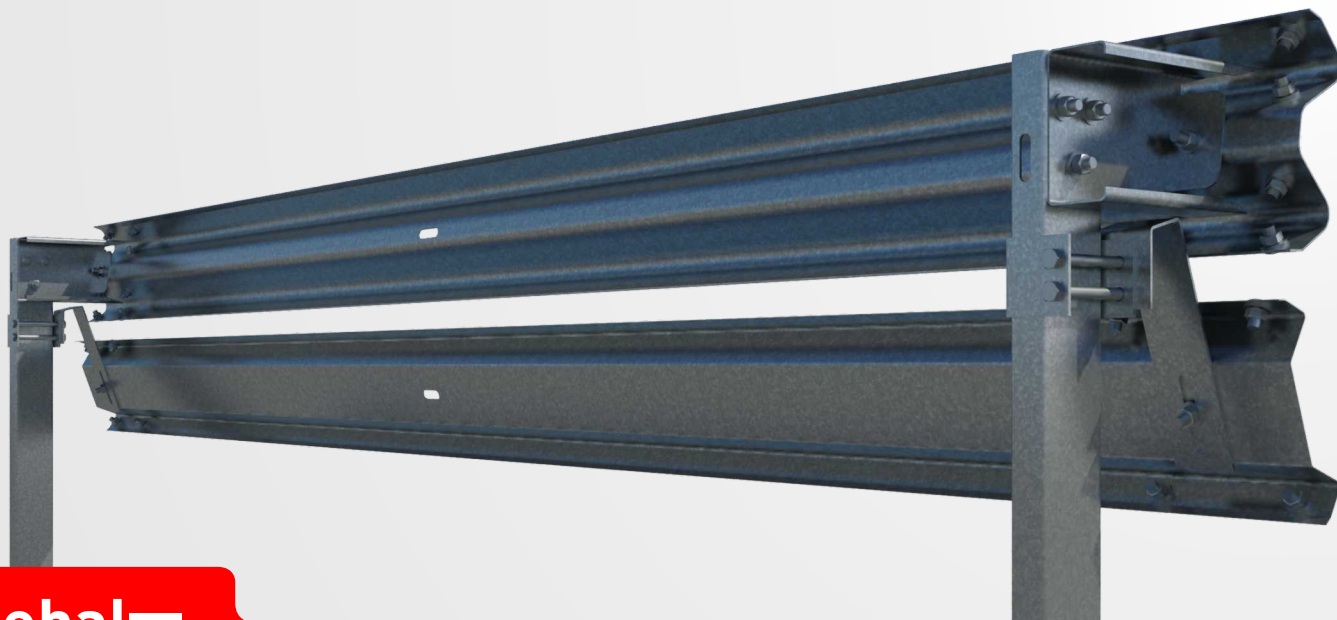

asebal

Dispositif de retenue routier

Composants pour sections de 4 m

Art.	Élément	Uté.
1	Glissière standard de 4 m	1
2	Poteau C-120 de 1 500 mm	1
3	Écarteur standard	1
4	Jupe de protection pour motocyclistes, de 4 m	1
5	Ancrage	1
6	Support en « U »	1
7	Boulon TR M16x30, avec écrou	12
8	Boulon TR M16x40, avec écrou	2
9	Boulon TH M16x35, avec écrou	3
10	Boulon TH M16x150, avec écrou	2
11	Rondelle Ø17x35x4 mm	19
12	Rélecteur	0,5

Détails de la boulonnerie

