

H1 W4 A 1,0<sub>m</sub>

AS-BMSNC2/C

CE

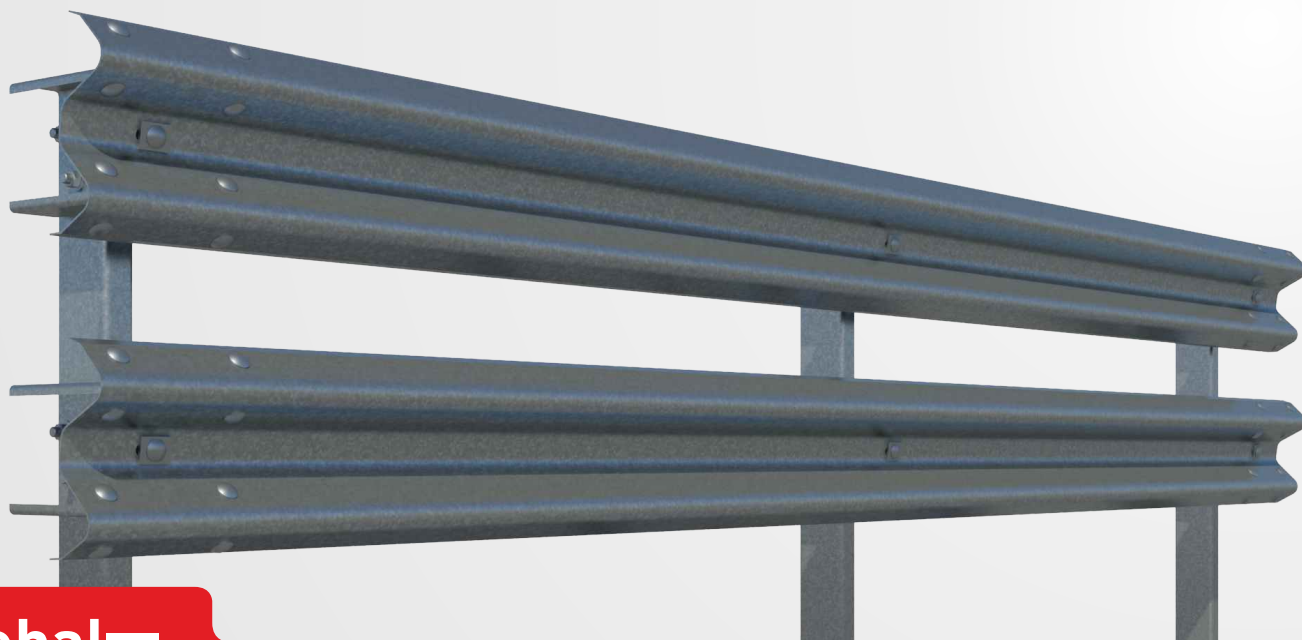

asebal

Dispositif de retenue routier

### Definition

Double glissière de sécurité métallique pour bord latéral. Dispositif composé de deux glissières en profilé de type A, écarteur et poteaux en « C » espacés de 2 mètres.

### Performances

Niveau de retenue	H1	Largeur de fonctionnement (W)	W4	Sévérité de choc	A	Déflexion dynamique	1,0 <sub>m</sub>
-------------------	----	-------------------------------	----	------------------	---	---------------------	------------------

### Profil

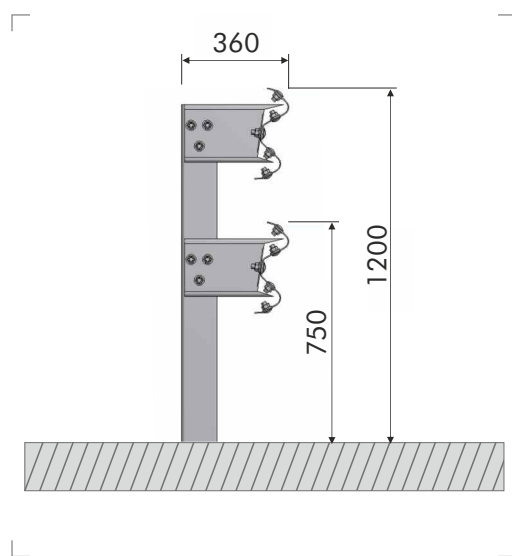



asebal

Dispositif de retenue routier

### Composants pour section de 4 m

Art.	Élément	Qté.
1	Glissière standard de 4 m	2
2	Poteau C-120 de 2 000 mm	2
3	Écarteur standard	4
4	Boulon M16x40, avec écrou	4
5	Boulon M16x35, avec écrou	12
6	Boulon M16x30, avec écrou	16
7	Rondelle rectangulaire 55x40x5 mm	4
8	Rondelle Ø17x35x4 mm	32
9	Reflecteur	1

### Détails de la boulonnerie

