

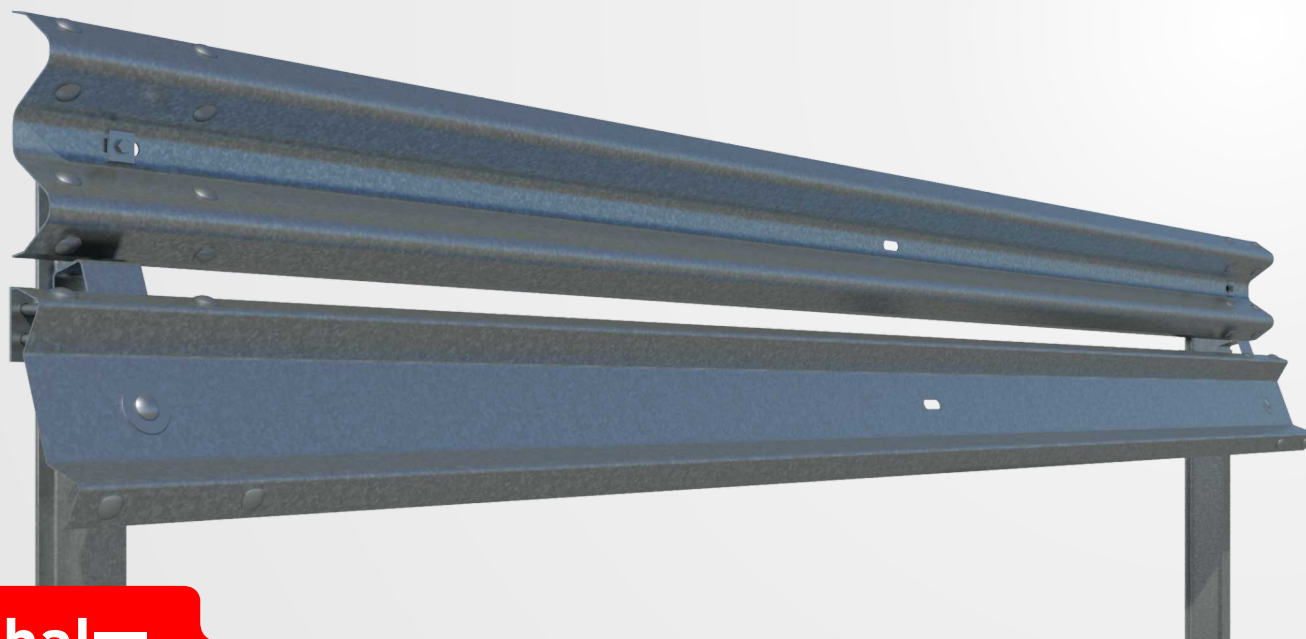

AS-SM6.B (I4)

CE



asebal

Sistema de Contención para Vehículos

Definición

Barrera metálica simple reducida para borde lateral con sistema de protección para motociclistas. Sistema compuesto por una barrera de doble onda, faldón protector para motociclistas y postes IPN distanciados 4 metros entre sí.

Parámetros de Comportamiento

Nivel de Contención	N2	Anchura de Trabajo (W)	W5	Clase de Severidad	A	Deflexión Dinámica (D)	1,3m
Nivel de Severidad	I						

Perfil

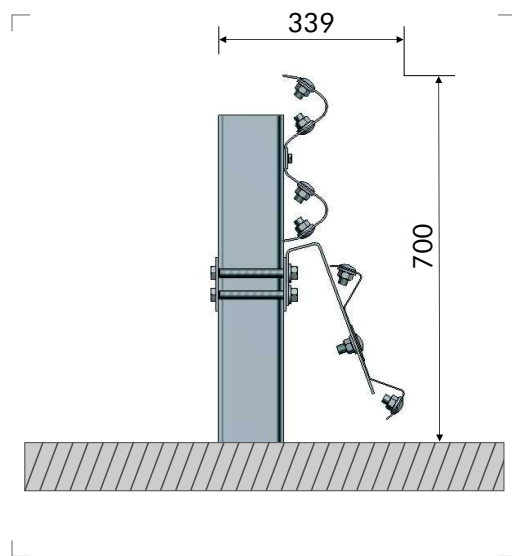

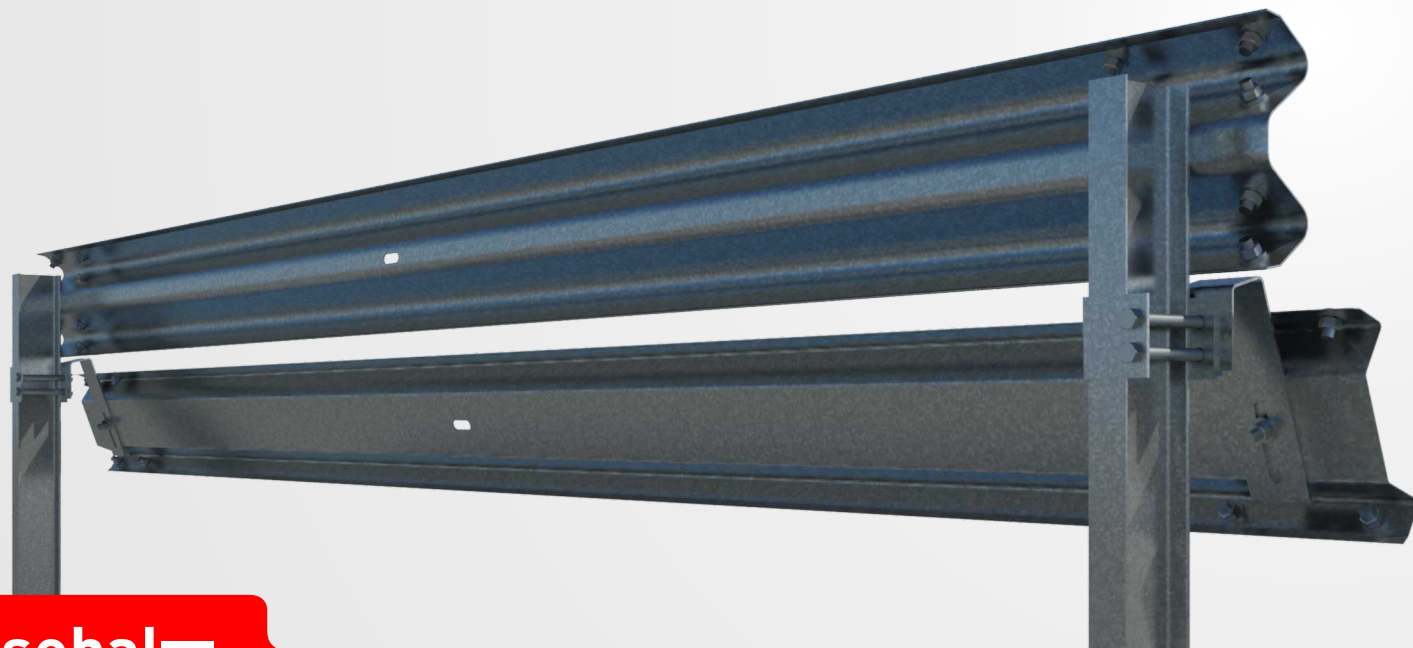

asebal

Sistema de Contención para Vehículos

Componentes para tramos de 4 metros

Ítem	Elemento	Uds
1	Barrera estándar de 4 m	1
2	Poste IPN-120 de 1.600 mm	1
3	Faldón protector para motociclistas, de 4 m	1
4	Anclaje	1
5	Soporte en "U"	1
6	Tornillo cabeza redonda M16x30, con tuerca	12
7	Tornillo cabeza redonda M16x40, con tuerca	1
8	Tornillo cabeza hexagonal M16x150, con tuerca	2
9	Tornillo cabeza hexagonal M10x40	1
10	Arandela Ø17x35x4 mm	15
11	Arandela cuadrada 40x40x5 mm	1
12	Arandela rectangular 40x20x5 mm	1
13	Arandela Ø70 coliso 30x18 e. 2 mm	1
14	Captafaro	0,5

Detalle de tornillería

