

H1 W4 A 0,9_m VI4

AS-ME1.A

CE

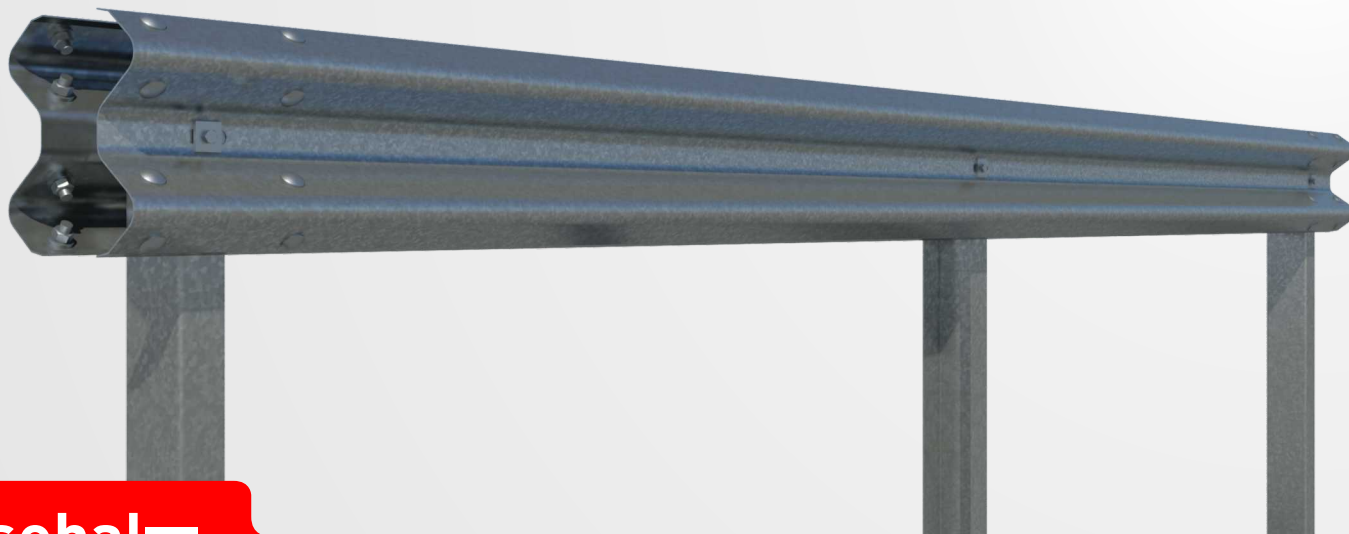

asebal

Sistema de Contención para Vehículos

Definición

Barrera metálica simétrica reducida para mediana. Sistema compuesto por dos barreras de doble onda y postes U distanciados 2 metros entre sí.

Parámetros de Comportamiento

Nivel de Contención	H1	Anchura de Trabajo (W)	W4	Clase de Severidad	A	Deflexión Dinámica (D)	0,9_m
Intrusión (I)	VI4						

Perfil

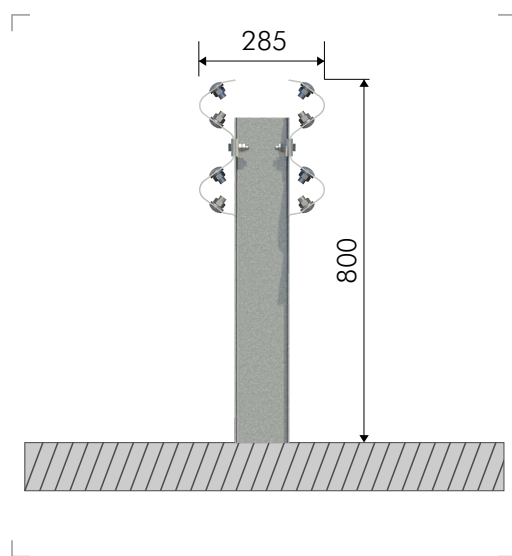

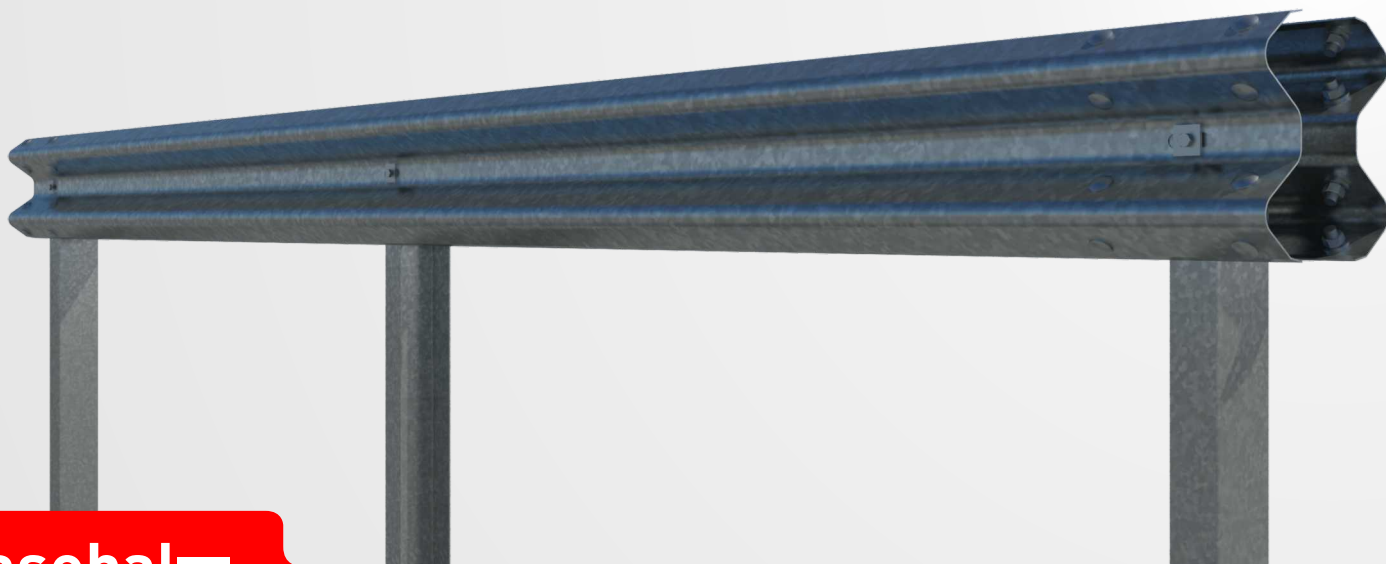

Componentes para tramos de 4 metros

Ítem	Elemento	Uds
1	Barrera recta de 4 m	2
2	Poste en U de 123x70x4 de 1.650 mm	2
3	Tornillo cabeza redonda M16x30	16
4	Tornillo DIN 933 M10x40	4
5	Arandela Ø17x35x4mm	16
6	Arandela cuadrada 40x40x5 mm Ø11 para M10	8
7	Tuerca M16	16
8	Tuerca M10	8
9	Captafaro	1

Detalles de tornillería

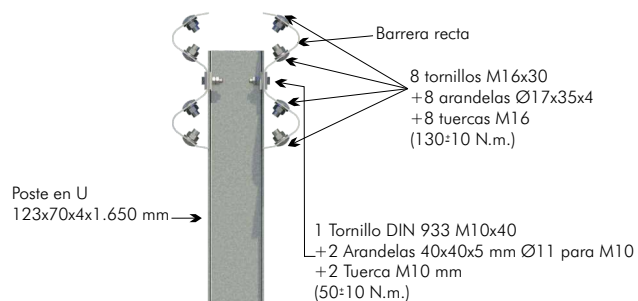

Detalle de unión entre barreras

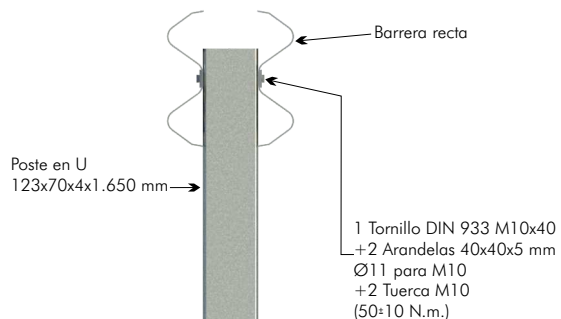

Detalle de unión en poste intermedio